



PONUKA MODELOV **VECTOR**



S rozšírovaním našej ponuky modelov Vector môžete zvyšovať aj svoj zisk.



Vector 1550

Vector 1950

S rozšírovaním našej PONUKY modelov **VECTOR** môžete zvyšovať aj svoj zisk.

Vaše potreby sú rozdielne, **vaše štandardy sú nekompromisné**



Uchovávanie tovaru v studenom stave na cestách je výzvou. Vaše návesy môžu jazdiť naprieč krajinami, kedykoľvek cez deň alebo v extrémnych teplotách. Bez ohľadu na prepravovaný typ tovaru musíte zaručiť, aby vaši zákazníci zostali spokojní a zásobovacia sieť optimalizovaná.

Nekompromisné štandardy

Pri výbere chladiacej jednotky musíte mať istotu, že spĺňa štandardy chladiaceho reťazca, je cenovo efektívna a má minimálny vplyv na životné prostredie, pričom poskytuje zákazníkom tovar v perfektnom stave.

Špecifické potreby

Potom tu je všestrannosť. Vaše riešenie chladenej prepravy musí spĺňať potreby rôznych distribučných modelov, národného alebo medzinárodného diaľkového zásobovania pre široké spektrum produktov vrátane čerstvého, mrazeného a netrvanlivého tovaru.

Bezkonkurenčná technológia: E-drive, čisto elektrický pohon



Našou odpoveďou je špičková E-drive elektrická technológia, ktorá nevyžaduje mechanické prevody používané v systémoch s pohonom remeňmi a transformuje výkon motora na elektrickú energiu. Toto jedinečné a patentované riešenie umožňuje jedinečné ochladzovanie na cieľovú teplotu a ovládanie teploty, znižuje celkové prevádzkové náklady a vplyv na životné prostredie.

▶ **Maximalizácia doby bezporuchovej prevádzky**

99,4%* dosiahnutá dostupnosť

E-drive elektrická technológia odstraňuje potrebu použitia 17 súčastí vyžadujúcich údržbu, čím sa zvyšuje spoľahlivosť a predlžuje doba bezporuchovej prevádzky.

* Merané počas viac než 12 mesiacov na vozovom parku so 700 návěsmi prevádzkovanými veľkým reťazcom supermarketov vo Veľkej Británii

▶ **Ochrana nákladu**

Presnosť +/- 0,3 °C od nastaveného bodu

Napájanie elektrickou energiou poskytuje extrémne precízne ovládanie teploty, rýchlejšie ochladenie na cieľovú teplotu, zdroj vysoko konštantného ohrievacieho výkonu a vyšší prietok vzduchu.

▶ **Zaručenie udržateľnosti**

< 3 % miera únikov za rok

S menším počtom súčastí a spojov E-drive elektrická technológia dramaticky znižuje úniky chladiva v porovnaní s technológiou pohonu remeňmi. Starostlivým výberom komponentov, ako je hermetický kompresor nového modelu Vector 1550, ešte viac chránime životné prostredie.

▶ **Mikrokanáliková štruktúra**

Vector 1950 – 18 800 W

Mikrokanálikové cievky výmenníka tepla umožňujú zmenšenie veľkosti a hmotnosti kondenzátora. Pri výkone 18 800 W, je spotreba paliva na 1 W výkonu optimalizovaná, pričom sa pri agregáte Vector 1950 aj verzie MT podarilo dosiahnuť priemerné zníženie o 17 %. Kompaktný dizajn znižuje objem chladiva v systéme o 17 %.

S rozšírovaním našej PONUKY modelov **VECTOR** môžete zvyšovať aj svoj zisk.

VECTOR 1550 s ekonomickou spotrebou paliva

najlepšia voľba pre úsporu paliva, spájajúca spoľahlivosť čisto elektrickej E-drive technológie s motorom s nízkou spotrebou. Významne znižuje náklady na vlastníctvo.

Patentovaný dizajn na úsporu paliva

Srdcom modelu Vector 1550 je patentovaný hermetický kompresor s ekonomickou prevádzkou. Zvýšenie výkonu ekonomizéra umožnilo zmenšiť hermetický kompresor, čo následne umožnilo zmenšiť motor. Dvojstupňový systém umožňuje presné nastavenie chladiaceho výkonu potrebné v rôznych fázach prepravy.

Režim ekonomickej prevádzky:

Pre prípady, kedy sa vyžaduje vysoký chladiaci výkon (ako napríklad počas ochladzovania na cieľovú teplotu alebo pri nízkych teplotách prepravovaného tovaru)

By-pass režim:

Pre prípady, kedy sa vyžaduje nízky chladiaci výkon (ako napríklad režim regulácie teploty)

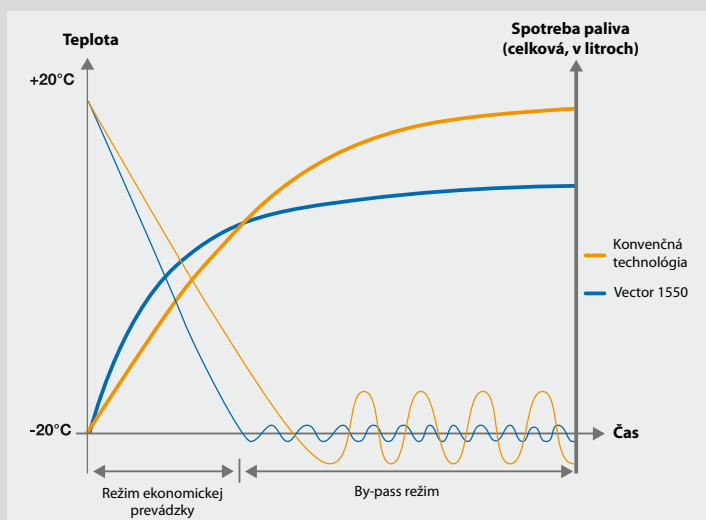

Poskytuje výkon 14 800 wattov, pričom zároveň významne znižuje spotrebu paliva.



► Všestrannosť

Nový model Vector 1550 je celý zameraný na všestrannosť. Pri preprave všetkých druhov tovaru, na ľubovoľnú vzdialenosť a pri ľubovoľnej teplote sa prispôbi vašim logistickým potrebám. Jeho nízke prevádzkové náklady z neho robia dokonalú voľbu pre každodennú prevádzku.

K dispozícii v City verzii



Optimalizácia výkonového reťazca

1,5-litrový motor ► Hermetický kompresor ► Economizer

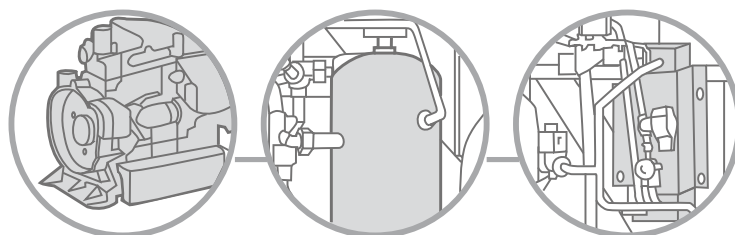

Nový model VECTOR 1950, extrémne výkonný



Najlepšia voľba pre výkonné chladenie, spájajúca obrovský výkon so širokou ponukou výparníkov. Poskytuje potrebný výkon pre chladiace reťazce.

Výkon 18 800 wattov

So súčasným zvyšovaním dôrazu na zdravie a bezpečnosť je nevyhnutné udržiavať správnu teplotu tovaru počas prepravy a splniť Európske smernice. Výkon modelu Vector 1950 chráni náklad s bezkonkurenčne krátkym časom do ochladenia na nastavenú teplotu, precíznym ovládaním teploty a homogénnou distribúciou vzduchu.

Nastavenie viacerých teplotných zón

E-drive elektrická technológia umožňuje modelu Vector 1950 ponúkať maximálny výkon v rámci viacerých chladených oddielov. Široká ponuka výparníkov poskytuje voľnosť prispôbiť konfigurácie ťahačov tak, aby spĺňali vaše špecifické nároky. Vector 1950 tiež poskytuje konštantný ohrievací výkon vo všetkých poveternostných podmienkach prostredníctvom jedinečného konceptu súčasného chladenia a ohrievania.

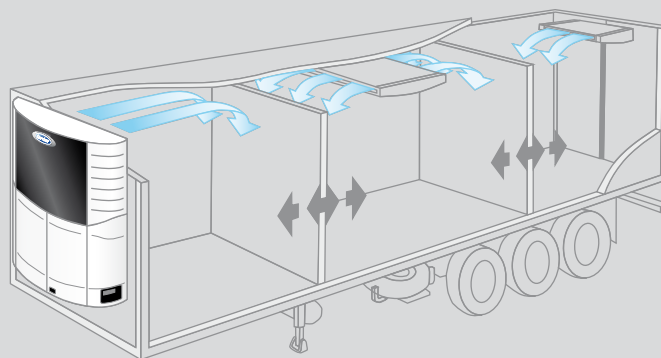

Udržateľné riešenia

Modelový rad Vector je označený značkou „Sustainable Solutions“ (Udržateľné riešenia), poskytovanou globálne spoločnosťou Carrier. Toto označenie sa udeľuje produktom, ktoré významne znižujú náš vplyv na životné prostredie.



► Intenzívne používanie

Vďaka jeho vysokému chladiacemu výkonu a flexibilnej konfigurácii chladených oddielov je model Vector 1950 ideálny na prepravu citlivého tovaru, intenzívnu mestskú distribúciu, častejšie otváranie dverí a viacero teplotných zón.

S rozširovaním našej PONUKY modelov **VECTOR** môžete zvyšovať aj svoj zisk.

Dostupná technológia

Objavte štandardné funkcie, príslušenstvo a doplnky modelového radu Vector, aby ste mohli najlepšie využiť svoju chladiacu jednotku.

Optimalizovaná správa vozového parku

Pokročilý ovládací systém LogiCOLD:

- Opticold na najjemnejšiu reguláciu v okolí nastaveného bodu
- Ecofuel, najlepší kompromis medzi spotrebou paliva a ochranou pred preťažením
- Intellisat, 14 nastavení špecifických pre komodity / 40 na prispôbenie
- ProductShield, úprava nastavenia ovládacej logiky v závislosti od okolitej teploty
- Uzamknutie klávesnice
- Pretrip, kontroluje všetky funkcie chladiarenského návesu pred odjazdom

Rad DataCOLD*

- V súlade s EN12830 (nezávislé záznamy počas 1 roka)
- Špičkové vyhotovenie s komunikačnými schopnosťami

COLDTrans*

- DataCOLD 500 umožňuje monitorovanie chladiaceho reťazca v reálnom čase na webe

Maximálna doba bezporuchovosti

- Výkonná diagnostika pre technikov Carrier (PC nástroj & interný zapisovač)
- PCMCIA karta pre jednoduchú aktualizáciu, sťahovanie údajov z chladiacej jednotky

Elektrické ohrievanie a odmrazovanie

Fázový menič 400/3/50 Hz

Snímače spätného a prívodného prúdu

vzduchu

60 Hz transformátorová súprava*



LogiCOLD

Jednoduchá kontrola pripojenia



DataCOLD

Nezávislá kontrola teploty

Efektívna obsluha vodičom

Používateľsky prívetivé rozhranie

- Veľké farebne rozlíšené tlačidlá
- Veľký displej (nastavená hodnota & teplota v nastavbe)
- Centrum správ (Čítanie upozornení, údržbové správy)
- K dispozícii v 15 jazykoch
- Zvukový alarm pri kritickej hodnote

Diaľkové ovládacie panely*

- Diaľkové ovládanie

Light bar kit*

- Možnosť pozrieť na diaľku stav chladiaceho agregátu

Automatické reštartovanie dieselového agregátu

- Regulácia nákladu pri náhlom výpadku elektrickej energie

Elektronický snímač paliva*

- Informácie o palivovej nádrži sú k dispozícii z centra správ

Doplnkové snímače dverí alebo teploty*

- Automatické vypnutie jednotky pri otvorených dverách

Dolný panel*

- Redukcia hlučnosti a tepelných strát

Zvukotesná súprava*

Nabíjačka batérie na zdvíhanie zadného čela*

200 l palivová nádrž*

*Voliteľné príslušenstvo

Pozrite si našu tabuľku špecifikácií a vyberte si správny produkt Vector pre vaše individuálne potreby.

		Vector 1550	Vector 1950 Single a MT	Vector E	Vector 1550 City*	Vector 1850 City* Single a MT
Chladiaci výkon Počas jazdy (Vo wattoch)	0 °C/+30 °C	14 800	18 800	–	12 000	13 100
	-20 °C/+30 °C	8 200	10 100	–	6 700	8 000
Chladiaci výkonPri státi (Vo wattoch)	0 °C/+30 °C	12 800	15 400	14 900	12 500	14 400
	-20 °C/+30 °C	7 100	9 100	9 000	7 000	8 700
Výkon kúrenia (Vo wattoch)		8 800	9 000	5 000	5 000	5 200
Prietokové množstvo vzduchu (m ³ /h)		5 600	5 600	4 800	4 600	4 600
Hmotnosť (Kg)		739	923	637	765	687 Podvesný box: 563
Rozmery (mm)		2050 x 430 x 2227	2050 x 430 x 2227	2050 x 430 x 2227	2050 x 430 x 2347	2050 x 430 x 2347 Podvesný box: 1500 x 540 x 800
Akustický tlak (dB(A))	Štandardný	73	78	68	60	60
	Odhlúčnená verzia	71	76			

* Režim nízkych otáčok

Spolu so sieťou odborníkov



Aby sme efektívne splnili všetky vaše individuálne potreby, vyvinuli sme kompletnú ponuku služieb.

Sieť

1700 kompletne vyškolených technikov je pripravených na údržbu vášho vozového parku v rámci najväčšej dostupnej siete s 550 servisnými strediskami, využívajúc najnovšie vybavenie.

Zmluvy

Ako manažér vozového parku potrebujete vopred naplánovať vaše podnikanie. Zmluva Golden Cold a balíky služieb Silver Cold pomáhajú zaručiť, aby zariadenia vždy pracovali s maximálnou prevádzkovou efektívnosťou.

Náhradné diely

Správne náhradné diely v pravý čas. Spolahnite sa na originálne špičkové náhradné diely značky Carrier a môžete mať istotu, že váš vozový park bude využívať výhody plynúce z najlepšej kvality, dostupnosti, voľby a cenovej efektívnosti.

24-hodinová asistenčná služba

Kdekoľvek ste, naša 24-hodinová asistenčná služba poskytuje prvotriednu servisnú podporu s operátormi pracujúcimi v 17 jazykoch. Zavolajte nám a náš najbližší partner vám pomôže rýchlo dostať váš vozový park späť na cestu.



550 servisných stredísk výrobcov značky Carrier
v Európe, Rusku,
na Strednom východe a v Afrike



**United
Technologies**

Climate | Controls | Security

Carrier Transicold Europe S.C.S.
L'Européen Bâtiment D
4, rue Joseph Monier
F-92500 Rueil-Malmaison
Téléfón: +33 (0)1 41 42 28 00
Fax: +33 (0)1 41 42 28 28
www.carriertransicold.eu

Pozrite si webové stránky modelu Vector 1550: www.vector1550.com

Technické údaje podliehajú zmenám bez upozornenia.

© Carrier Corporation – Carrier Transicold Europe S.C.S. au capital de 16 090 700 euros – R.C.S. Nanterre 410 041 776 Code APE 4669B –
DPH: FR52410041776 – Informácie obsiahnuté v tomto dokumente nie sú zmluvne záväzné a nesmú sa reprodukovat' bez predchádzajúceho
schválenia. Vytlačené vo Francúzsku (09-12/SLQ) 62-61808-150